

荅北発電所 1号機 ボイラー概略図

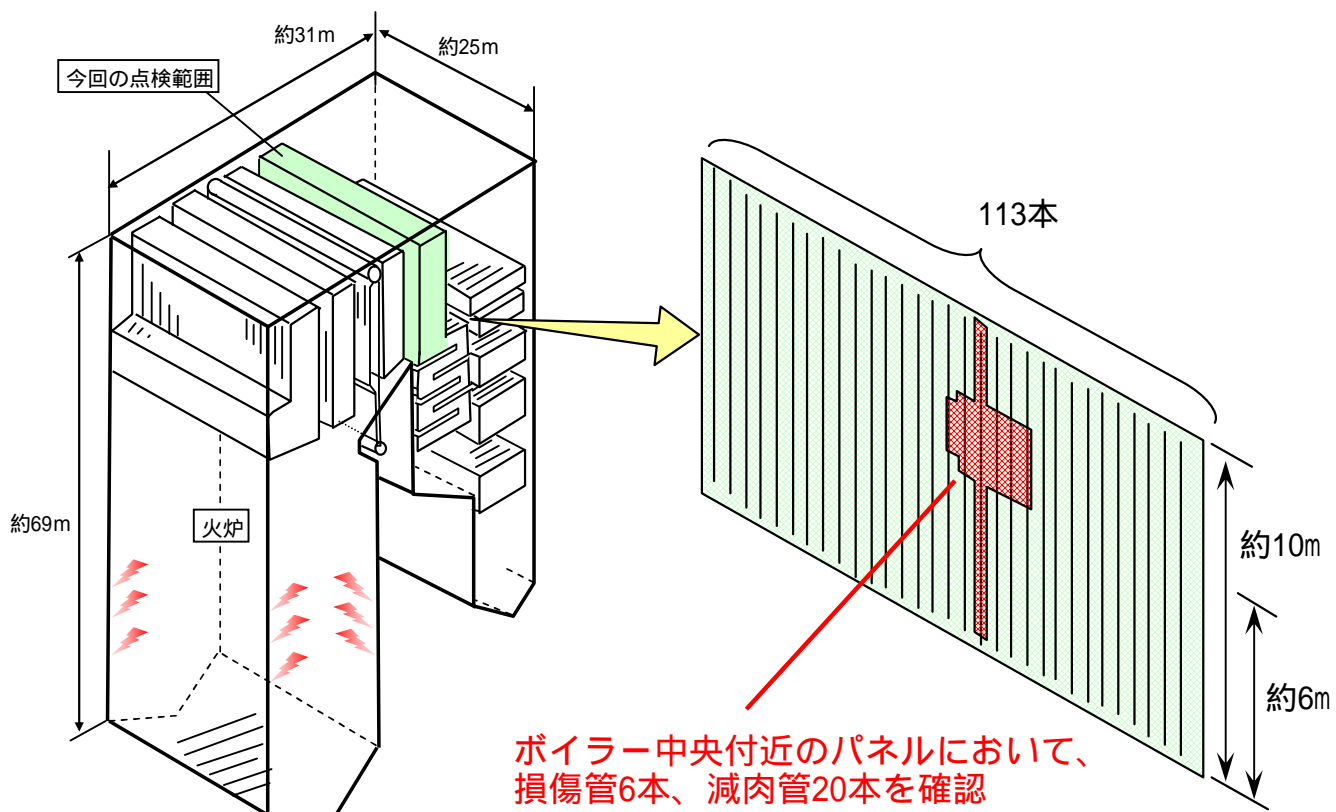

[運転停止の概要]

- 6月18日(木)、発電機出力65万kWで運転中に、ボイラーの異音や、補給水量の増加等から、蒸気漏洩の疑いがあるものと判断したため、同日8時34分に運転停止(平成27年6月18日お知らせ済み)

[点検結果及び修理内容]

- ボイラーの損傷管6本、減肉管20本の計26本について、約1~10mの範囲で取替を実施